

## Ročni pogoni za niskonapetostne aparate

### Ročni pogon RP 4

**RP 4** je vzvodni ročni pogon, ki je vsestransko uporaben za indirektno poganjanje vseh vrst niskonapetostnih ločilnikov (**L1 04/403** do **OL1 04/3003**), preklopnih ločilnikov (**PL 04/403** in **PL 04/633**) in ločilnih stikal (**OL1 04/403** do **OL1 04/3003**).

Pogon **RP 4** je sestavljen iz nosilnega tečaja, dveh krožnih segmentov z luknjami in dveh nastavljivih drogov. En krožni segment je pritrjen na nosilni tečaj, drugega pa se pritrdi na os gnanega aparata. Medsebojna povezava obeg segmentov je izvedena z obema drogovoma, ki sta izmenično obremenjena, prvi z natezno, drugi s tlačno silo. Zaradi dveh drogov med osema ne deluje deformacijska sila, medosna opora ni potrebna. Prilagoditve na razporeditev opreme so mogoče z izbiro lukenj na krožnih segmentih in z nastavljanjem dolžine drogov.

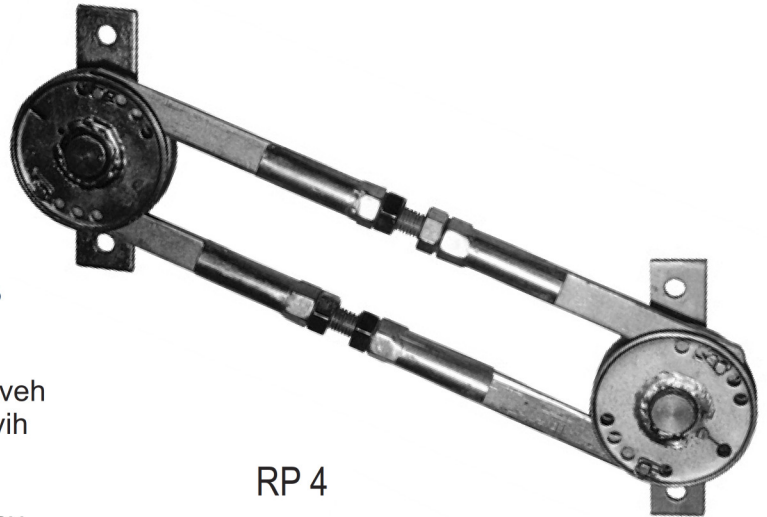

RP 4

### Zobniški pogon Z 1 H

Zobniški pogon **Z 1 H** je namenjen za hrbtni pogon ločilnikov in ločilnih stikal tip **OL1 04/403** do tip **OL1 04/1603** (od 400 A do 1600 A).

Pogon sestavljata zobniška segmenta od katerih se eden pritrdi na os aparata, drugi pa je postavljen na nosilnem tečaju. Le-tega se privijači direktno na ogrodje aparata.

Montaža na aparate je lahko z desne (tip **Z 1 HD**) ali z leve strani (tip **Z 1 HL**), gledano s strani ogrodja, tj. s strani posluževanja. Pri ločilnih stikalih s **SIT** mehanizmom tj. z akumulacijsko vzmetjo, je možna le desna prigraditev (**Z 1 HD**).

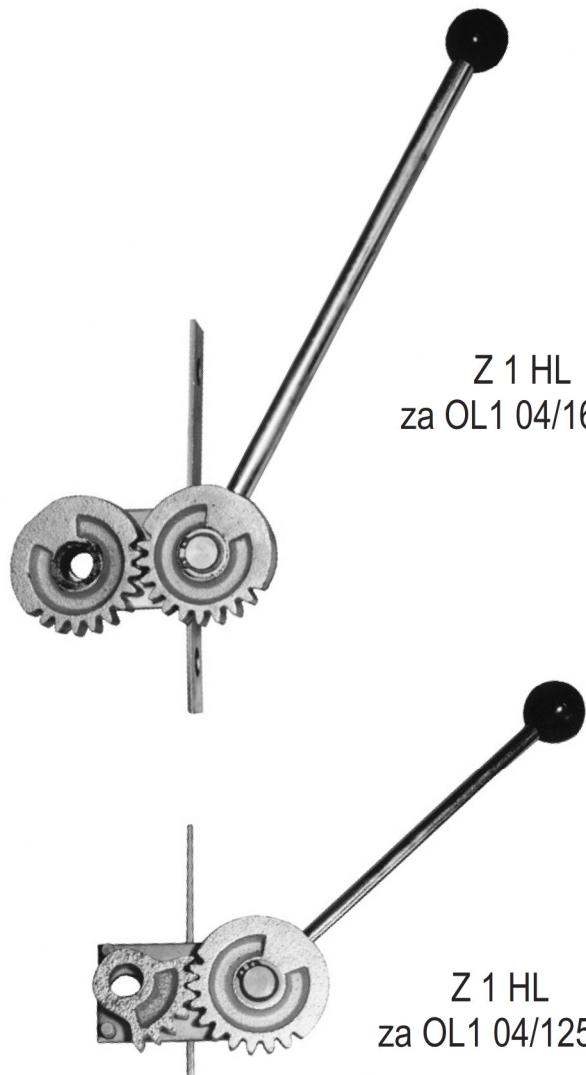

Z 1 HL  
za OL1 04/1603

Z 1 HL  
za OL1 04/1253

#### Podatki za naročilo

Pri naročilu je potrebno navesti tipsko oznako pogona in gnanega aparata.

Izvedbe zobniških pogonov:

Tip	a	b	c	n	d
Z1 HD (Z1 HL) za L1 04/403 - 1253 za OL1 04/403 - 1253	24	82	25	10	34
Z1 HD (Z1 HL) za L1 04/1603 za OL1 04/1603	24	220	34	16	43
Z1 HD za OL1 04/403 - 1253 SIT	24	82	25	10	34

